

Reinventar a Participação Ativa em Educação: Desafios da Inovação

30 dezembro 2022

Paula Peres

Gabinete de Inovação em Educação

Politécnico do Porto / ISCAP

Paula Peres

- Possui a **Agregação** na área de doutoramento em Educação: a Distância e eLearning
- **Pós-doutorada** na área das Tecnologias Educativas
- Possui uma **Pós-graduação** em Educação de Adultos
- **Doutorada** na área dos Sistemas de eLearning
- **Mestre** em Informática
- **Licenciada** em Informática-Matemáticas Aplicadas

- É coordenadora do **Gabinete de Inovação em Educação**
- Docente no ISCAP/P.PORTO na área de Sistemas de Informação



Paula Peres

Coordenadora do
Gabinete de Inovação em Educação

Paula Peres

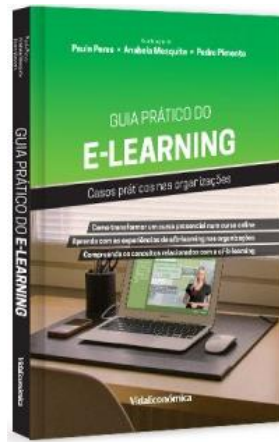
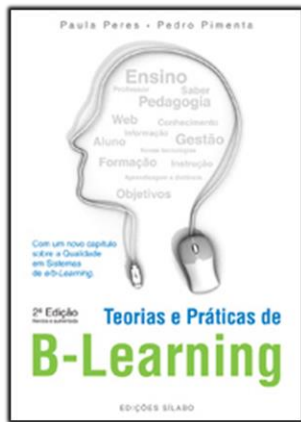
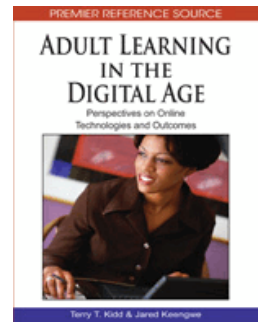
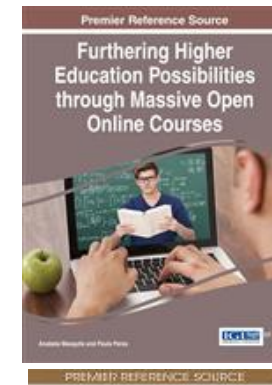
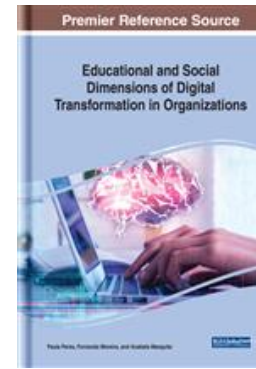

Paula Peres
The Puzzle of Blended-Learning in Higher Education
Government policies for education, Education Institutions, Teachers' practices and Students' challenges



Ideias de Atividades para a Inovação Pedagógicas

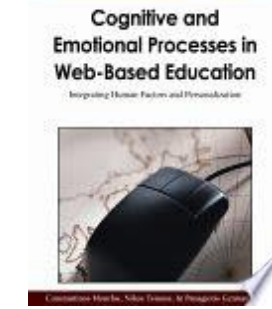
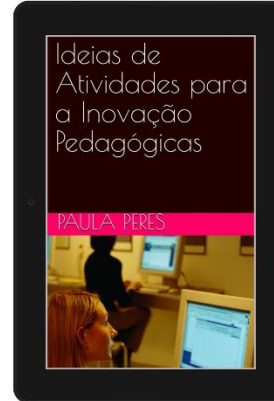

- <http://www.linkedin.com/in/paulaperes>
- <https://www.slideshare.net/paulaperes>
- <https://www.facebook.com/paulaperesalmeida>

- <https://twitter.com/pperesalmeida>
- <https://www.youtube.com/user/pperesalmeida/>



As tecnologias como suporte à Inovação Pedagógica

**Reinventar a Participação Ativa em Educação:
Desafios da Inovação**

A educação online...muito antes da pandemia

Quem tem acesso à Internet?

COMUNICAÇÃO

> Imprensa

> **Notícias**

> Calendário de divulgação de informação

> Eventos

> Intervenções públicas

> Multimédia

> ANACOM nos media

> Publicações ANACOM

> Newsletter Notícias ANACOM

> Cronologia do sector das comunicações

Inquérito sobre o acesso à Internet em banda larga em Portugal - 2004



Partilhar:



Publicado em 25.07.2005

A ANACOM promoveu a realização de um inquérito sobre o consumo do acesso à Internet em banda larga em Portugal, que decorreu entre Outubro e Dezembro de 2004.

Este inquérito teve em vista caracterizar este tipo de consumo, identificar as principais barreiras à adesão à banda larga e avaliar a percepção sobre a qualidade do serviço de acesso à Internet em banda larga.

As principais conclusões indicam que:

- em Dezembro do ano passado, 17,3% dos lares portugueses dispunham de banda larga;

- a percentagem de utilizadores de banda larga é superior entre profissionais e os estratos socio-económicos mais elevados e a percentagem de lares com banda larga no litoral é significativamente superior à existente no interior do país;

- os principais motivos apresentados pelos inquiridos para não aderirem à Internet são: “não tem interesse nisso” (41,9%), “não precisar” (28%), “preço elevado” (13,6%) e “não tem computador” (9,8%), verificando-se que uma percentagem significativa dos inquiridos que referem “não ter interesse”/“não precisar” de Internet não dispõem de computador;



Mensagens

[Mensagens - ajuda](#)[Expandir mensagens](#)

Procurar no arquivo

113-142 de 203 | [Anterior](#) | [Próxima](#) | [Primeira](#) | [Última](#)]Msg # [Ir](#)Data | [Assunto](#)

Apagar

Assunto	Nome/E-mail	ID Yahoo!	Data
<input type="checkbox"/> 113 grupo de trabalho	vania_silva84	vania_silva84	Qua 3/31/2004
<input type="checkbox"/> 114 dúvida acerca do DFD	susana_a_o	susana_a_o	Qua 3/31/2004
<input type="checkbox"/> 115 pergunta sobre DFD	judite_sous	judite_sous	Qua 3/31/2004
<input type="checkbox"/> 116 Resposta ao DFD	cristiana_silva22	cristiana_silva22	Qua 3/31/2004
<input type="checkbox"/> 117 Pergunta para DFD	ruikelhas	ruikelhas	Qua 3/31/2004
<input type="checkbox"/> 118 Re: desvantagens da orientação aos dados	judite_sous	judite_sous	Qua 3/31/2004
<input type="checkbox"/> 119 Re: Perguntas para DVE e E-R	cristiana_silva22	cristiana_silva22	Qua 3/31/2004
<input type="checkbox"/> 120 Desvantagens do DFD	katiasofia_04	katiasofia_04	Qua 3/31/2004
<input type="checkbox"/> 121 Re: Pergunta para DFD	judite_sous	judite_sous	Qua 3/31/2004
<input type="checkbox"/> 122 Pergunta sobre modelo E-R	judite_sous	judite_sous	Qua 3/31/2004
<input type="checkbox"/> 123 Pergunta ao grupo DFD	cristiana_silva22	cristiana_silva22	Qua 3/31/2004
<input type="checkbox"/> 124 Pergunta sobre modelo E-R	judite_sous	judite_sous	Qua 3/31/2004
<input type="checkbox"/> 125 Pergunta ao grupo DVE	cristiana_silva22	cristiana_silva22	Qua 3/31/2004
<input type="checkbox"/> 126 Pergunta ao grupo DFD	vania_silva84	vania_silva84	Qua 3/31/2004
<input type="checkbox"/> 127 Perguntas ao grupo ER	vania_silva84	vania_silva84	Qua 3/31/2004
<input type="checkbox"/> 128 Re: Pergunta ao grupo DVE	vania_silva84	vania_silva84	Qua 3/31/2004
<input type="checkbox"/> 129 Novo arquivo carregado em Inf_II	Inf_II@yahoogrupos.com.br		Qua 3/31/2004
<input type="checkbox"/> 130 Re: Perguntas ao grupo ER	isabel_cunha04	isabel_cunha04	Qua 3/31/2004

[Início](#)► [Mensagens](#)[Pendentes](#)[Enviar](#)[Bate-papo](#)[Arquivos](#)[Fotos](#)[Links](#)[Banco de dados](#)[Enquetes](#)[Associados](#)[Pendentes](#)[Agenda](#)[Promover](#)[Convidar](#)[Gerenciamento](#)

★ = Proprietário

☆ = Moderador

😊 = Online

Yahoo Grupos foi um grupo de discussão pertencente ao Yahoo! lançado em 1998. Em agosto de 2000, o Yahoo! comprou o serviço Egroups e fundiu ao Yahoo Grupos! Em 15 de dezembro de 2020, o Yahoo Grupos foi descontinuado

Orientação <input checked="" type="checkbox"/>	Definição	Características	Objectos	Exemplo Festa	Sinopse
DADOS	Mostra os dados do sistema agrupados logicamente em entidades e as relações entre estas no sistema. Visão o sistema de informação numa perspectiva de dados. tem como objectivo representar o sistema em estudo dando ênfase aos dados que são necessariamente guardados no sistema.	Entidades - têm propriedades que são expressas em termos de atributos. Cada atributo tem um nome e tem um ou mais valores possíveis. As entidades no sistema de informação, estão relacionados umas com as outras. Mostram-nos o sistema em estudo, as entidades, as relações entre as entidades e o grau de associação entre entidades	Entidades(rectangulo), Entidades compostas(losangulo dentro de um rectangulo), relacionamento(losangulo) e relações(Linhas rectas)	arquivos/actividade_grupo/dados	O modelo E-R, tem como objectivo suprimir as necessidades do utilizador, dado que, era um sistema de informação de forma a responder às necessidades requisitadas.
EVENTOS	Diagrama Entidade Evento: mostra todos os eventos que uma entidade sofre ao longo da sua vida no sistema, representa o que acontece no sistema e quando é que acontece.	Orientação por eventos	Entidades e eventos	arquivos/actividade_grupo/eventos	DVE Festa: é um diagrama em árvore, em que no topo representa a entidade (festa) e no 1.º nível os eventos únicos (criar, realizar), colocando-se no 2.º nível apenas os eventos que se repetem (*) ou os opcionais (O). Ex: alterar. Neste caso, o objecto do 1.º nível será em branco. Regras de construção do DVE: 1) Identificar os eventos possíveis 2) Identificar as entidades relevantes 3) Agrupar os eventos por entidade e colocá-los na ordem cronológica de ocorrência. Vantagem: permite ilustrar a informação temporal do sistema.
		- Existência de certos cuidados na elaboração do			

informatical_04_05

Proprietário do grupo [[Editar minhas opções](#)]

[Início](#)

[Mensagens](#)

[Pendentes](#)

[Enviar](#)

[Bate-papo](#)

[Arquivos](#)

[Fotos](#)

[Links](#)

► [Banco de dados](#)

[Enquetes](#)

[Associados](#)

[Pendentes](#)

[Agenda](#)

[Promover](#)

[Convidar](#)

[Gerenciamento](#)

Banco de dados

[Banco de dados Ajuda](#)

[Adicionar registro](#) | [Relatório para impressão](#) |

[Importar registros](#) | [Exportar tabela](#) | [Editar tabela](#)

Esta tabela

1-3 de 3 | [Anterior](#) | [Próxima](#) [[Primeira](#) | [Última](#)]

Turma ▼	Grupo	Tema	Editar	Excluir
C18D1	A	PC	Editar	Excluir
C18D1	C	Portáteis	Editar	Excluir
C18D1	B	Monitores e Impressoras	Editar	Excluir

1-3 de 3 | [Anterior](#) | [Próxima](#) [[Primeira](#) | [Última](#)]

[Adicionar registro](#) | [Relatório para impressão](#) | [Importar registros](#) | [Exportar tabela](#) | [Editar tabela](#)

Quotas de acessos no Serviço de Acesso à Internet através de banda larga na UE27 no 4.º trimestre de 2007

Gráfico 80.

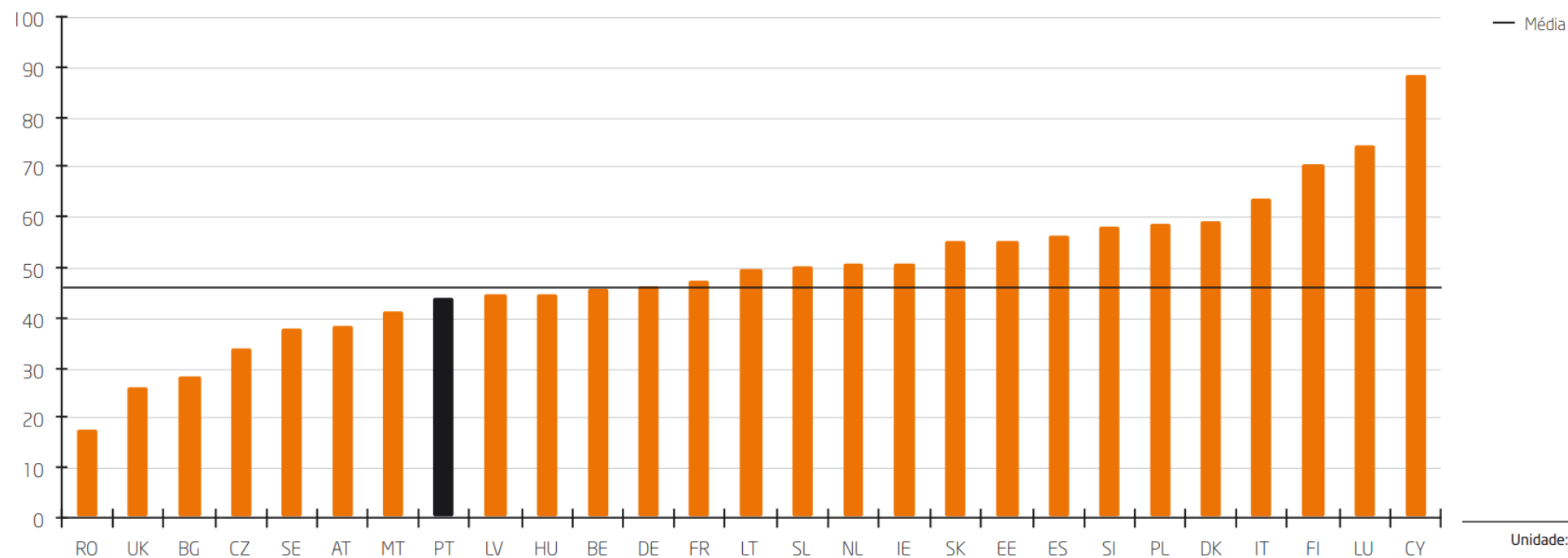

Unidade: %.
Fonte: Comissão Europeia,
13.º Relatório de Implementação.

Principais motivos para não ter acesso à Internet em casa na UE27

Gráfico 89.

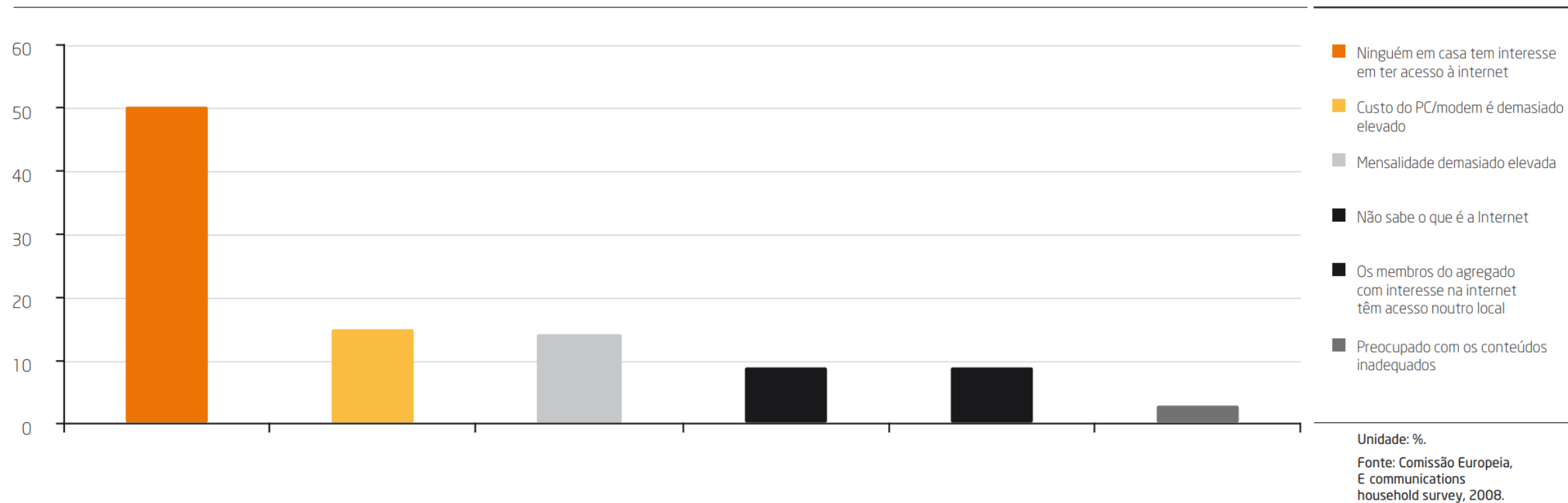

Re: 7 Maravilhas de Portugal por Paula de Fátima Pere Almeida - Segunda, 28 Maio 2007, 22:52
 Re: 7 Maravilhas de Portugal por Ana Luisa Monteiro Oliveira - Terça, 29 Maio 2007, 08:55
 Re: 7 Maravilhas de Portugal por Paula de Fátima Pere Almeida - Terça, 29 Maio 2007, 09:52
 Re: 7 Maravilhas de Portugal por Ligia Rafaela Ferrei Carvalho - Terça, 29 Maio 2007, 10:25
 Re: 7 Maravilhas de Portugal por Filipa Feiteira Ferreira - Terça, 29 Maio 2007, 11:49
 Re: 7 Maravilhas de Portugal por Marco Tiago da Mota Campos - Terça, 29 Maio 2007, 13:14
 Re: 7 Maravilhas de Portugal por Rita Araujo de Sousa Augusto - Terça, 29 Maio 2007, 13:56
 Re: 7 Maravilhas de Portugal por Ana Maria Rocha Dias - Terça, 29 Maio 2007, 11:54
 Re: 7 Maravilhas de Portugal por Filipa Feiteira Ferreira - Terça, 29 Maio 2007, 12:05
 Re: 7 Maravilhas de Portugal por Ana Luisa Monteiro Oliveira - Terça, 29 Maio 2007, 10:23
 Re: 7 Maravilhas de Portugal por Rita Araujo de Sousa Augusto - Terça, 29 Maio 2007, 11:15
 Re: 7 Maravilhas de Portugal por Rita Isabel Morais d Barros - Terça, 29 Maio 2007, 11:26
 Re: 7 Maravilhas de Portugal por Ana Maria Rocha Dias - Terça, 29 Maio 2007, 11:36
 Re: 7 Maravilhas de Portugal por Rita Araujo de Sousa Augusto - Terça, 29 Maio 2007, 12:23
 Re: 7 Maravilhas de Portugal por Ana Luisa Monteiro Oliveira - Terça, 29 Maio 2007, 13:14
 Re: 7 Maravilhas de Portugal por Rita Araujo de Sousa Augusto - Terça, 29 Maio 2007, 13:44
 Re: 7 Maravilhas de Portugal por Ana Luisa Monteiro Oliveira - Terça, 29 Maio 2007, 13:56
 Re: 7 Maravilhas de Portugal por Rita Araujo de Sousa Augusto - Terça, 29 Maio 2007, 14:06
 Re: 7 Maravilhas de Portugal por Ana Luisa Monteiro Oliveira - Terça, 29 Maio 2007, 14:18
 Re: 7 Maravilhas de Portugal por Rita Araujo de Sousa Augusto - Terça, 29 Maio 2007, 14:28
 Re: 7 Maravilhas de Portugal por Filipa Feiteira Ferreira - Terça, 29 Maio 2007, 14:31
 Re: 7 Maravilhas de Portugal por Marlene Sofia Ribeir Leite - Terça, 29 Maio 2007, 14:49
 Re: 7 Maravilhas de Portugal por Filipa Feiteira Ferreira - Terça, 29 Maio 2007, 14:33
 Re: 7 Maravilhas de Portugal por Ana Luisa Monteiro Oliveira - Terça, 29 Maio 2007, 14:51
 Re: 7 Maravilhas de Portugal por Ana Maria Rocha Dias - Terça, 29 Maio 2007, 14:18
 Re: 7 Maravilhas de Portugal por Ligia Rafaela Ferrei Carvalho - Terça, 29 Maio 2007, 14:30
 Re: 7 Maravilhas de Portugal por Rita Araujo de Sousa Augusto - Terça, 29 Maio 2007, 14:41
 Re: 7 Maravilhas de Portugal por Ligia Rafaela Ferrei Carvalho - Terça, 29 Maio 2007, 14:52
 Re: 7 Maravilhas de Portugal por Ana Luisa Monteiro Oliveira - Terça, 29 Maio 2007, 14:29
 Re: 7 Maravilhas de Portugal por Rita Araujo de Sousa Augusto - Terça, 29 Maio 2007, 14:52
 Re: 7 Maravilhas de Portugal por Ana Luisa Monteiro Oliveira - Terça, 29 Maio 2007, 15:08
 Re: 7 Maravilhas de Portugal por Rita Araujo de Sousa Augusto - Terça, 29 Maio 2007, 15:51
 Re: 7 Maravilhas de Portugal por Ana Luisa Monteiro Oliveira - Terça, 29 Maio 2007, 16:12
 Re: 7 Maravilhas de Portugal por Marlene Sofia Ribeir Leite - Terça, 29 Maio 2007, 14:30
 Re: 7 Maravilhas de Portugal por Ligia Rafaela Ferrei Carvalho - Terça, 29 Maio 2007, 14:36
 Re: 7 Maravilhas de Portugal por Marco Tiago da Mota Campos - Terça, 29 Maio 2007, 14:46
 Re: 7 Maravilhas de Portugal por Rita Araujo de Sousa Augusto - Terça, 29 Maio 2007, 15:10
 Re: 7 Maravilhas de Portugal por Ana Luisa Monteiro Oliveira - Terça, 29 Maio 2007, 15:24
 Re: 7 Maravilhas de Portugal por Rita Araujo de Sousa Augusto - Terça, 29 Maio 2007, 15:35
 Re: 7 Maravilhas de Portugal por Ana Luisa Monteiro Oliveira - Terça, 29 Maio 2007, 16:00
 Re: 7 Maravilhas de Portugal por Rita Araujo de Sousa Augusto - Terça, 29 Maio 2007, 16:17
 Re: 7 Maravilhas de Portugal por Ines de Brito Viana - Terça, 29 Maio 2007, 16:19
 Re: 7 Maravilhas de Portugal por Rita Araujo de Sousa Augusto - Terça, 29 Maio 2007, 17:00
 Re: 7 Maravilhas de Portugal por Ines de Brito Viana - Terça, 29 Maio 2007, 16:03
 Re: 7 Maravilhas de Portugal por Ana Luisa Monteiro Oliveira - Terça, 29 Maio 2007, 16:22
 Re: 7 Maravilhas de Portugal por Rita Araujo de Sousa Augusto - Terça, 29 Maio 2007, 16:39
 Re: 7 Maravilhas de Portugal por Ana Luisa Monteiro Oliveira - Terça, 29 Maio 2007, 17:06



Re: 7 Maravilhas de Portugal
 por Paula de Fátima Pere Almeida - Terça, 29 Maio 2007, 11:15

Muito bem.

Resposta aceite. 😊

Continuação de bom trabalho

Paula Peres

[Mostre o pai](#) | [Dividir](#) | [Apagar](#) | [Responder](#)

Re: 7 Maravilhas de Portugal
 por Paula de Fátima Pere Almeida - Terça, 29 Maio 2007, 09:52

Bom dia Ana,

Antes de mais parabéns pelo seu interesse na actividade. Quando se solicita a validação de comprimento de um campo de texto há-o quer para o número máximo de caracteres como para o número mínimo. Na resolução que apresentei é possível introduzir o número de telefone "91" por exemplo.

Actividade interrompida
 continuação de bom trabalho

Paula Peres

[Mostre o pai](#) | [Dividir](#) | [Apagar](#) | [Responder](#)

**GPP, Lda**

por Gilberto Silva Costa - Sábado, 25 Fevereiro 2006, 09:49

Elementos do grupo:

2950705 - Flavio Pinto

2010252 - Gilberto Costa

[Apagar](#) | [Responder](#)

Taxa...

**Re: GPP, Lda**

por Flavio Manuel Cardoso Pinto - Sábado, 4 Março 2006, 09:56

A empresa **GPP, Lda**, com sede na Rua dos Malmequeres, nº20 de Fios Testeis.

Implementada no mercado a mais de 35 anos, tem vindo a reestruturar-se a nível tecnológico e da formação do pessoal.

Neste momento contamos com 11 colaboradores, repartidos por Administrativo, mais o responsável pela Administração da empresa,

Listagem de registos de 2842

Página: (Prévio) 1 ... 8 9 10 11 12 13 14 15 16 17 18 19 20 21 22 23 24 25 ...29 (Próximo)

	Endereço IP	Nome completo	Ação	Informação
, 11:49	10.0.0.3	Paula de Fátima Peres Teixeira Almeida	forum view forum	FORUM DO TRAE
, 11:49	10.0.0.3	Paula de Fátima Peres Teixeira Almeida	forum view discussion	Comercio de Fer
, 11:48	10.0.0.6	Susana Alice Pinto Almeida Moreira	forum view discussion	Auto Ferro Novo
, 11:48	10.0.0.6	Susana Alice Pinto Almeida Moreira	forum view discussion	MRW
, 11:47	10.0.0.3	Paula de Fátima Peres Teixeira Almeida	forum view forum	FORUM DO TRAE
, 11:47	10.0.0.6	Susana Alice Pinto Almeida Moreira	forum view forum	FORUM DO TRAE
, 11:46	10.0.0.3	Paula de Fátima Peres Teixeira Almeida	forum view discussion	MRW
, 11:46	10.0.0.6	Susana Alice Pinto Almeida Moreira	forum view discussion	DEMOVI - Indústria
, 11:46	10.0.0.3	Paula de Fátima Peres Teixeira Almeida	forum add post	Re: MRW
, 11:45	10.0.0.6	Susana Alice Pinto Almeida Moreira	forum view discussion	GPP, Lda
, 11:45	10.0.0.6	Susana Alice Pinto Almeida Moreira	forum view discussion	MRW
, 11:45	10.0.0.6	Susana Alice Pinto Almeida Moreira	forum view forum	FORUM DO TRAE
, 11:45	10.0.0.6	Susana Alice Pinto Almeida Moreira	forum view discussion	MRW
, 11:39	10.0.0.6	Manuela Maria Mateus Moreira Ramos	forum view discussion	Qualidade e Sen
, 11:38	10.0.0.6	Manuela Maria Mateus Moreira Ramos	forum view forum	FORUM DO TRAE
, 11:37	10.0.0.6	Avelino Manuel Leal Pereira	forum view discussion	MRW
, 11:37	10.0.0.6	Avelino Manuel Leal Pereira	forum view forum	FORUM DO TRAE
, 11:35	10.0.0.6	Susana Alice Pinto Almeida Moreira	forum view discussion	DEMOVI - Indústria
, 11:35	10.0.0.6	Susana Alice Pinto Almeida Moreira	forum view forum	FORUM DO TRAE
, 11:25	10.0.0.6	Avelino Manuel Leal Pereira	forum view discussion	MRW

JAN
2012

WORLDWIDE USER NUMBERS

6,809,560,473
TOTAL POPULATION



2,076,140,000
INTERNET USERS

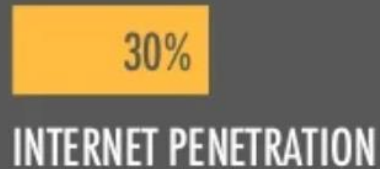

1,482,188,000
USERS ON TOP SOCIAL NETWORK



IFbL - Sessão Sincrona

September 07, 2011, 1:00 PM | [Play & Edit](#) | [Edit Settings](#) | [Delete](#) | [Viewers](#) | [Details](#)

Audience URL: <http://www.anymeeting.com/joeres/E952D7808165>

Sessão sincrona teste

September 02, 2011, 8:34 AM | [Play & Edit](#) | [Edit Settings](#) | [Delete](#) | [Viewers](#) | [Details](#)

Audience URL: <http://www.anymeeting.com/joeres/E952D9838543>

teste1

August 31, 2011, 3:20 AM | [Play & Edit](#) | [Edit Settings](#) | [Delete](#) | [Viewers](#) | [Details](#)

Audience URL: <http://www.anymeeting.com/joeres/E952D481804D>

Aulateste

Presentation Agenda

- 00:00:00 - Start
- 00:03:55 - Screen Sharing
- 00:08:00 - Screen Sharing
- 00:09:53 - Poll
- 00:10:17 - Poll
- 00:11:27 - Screen Sharing
- 00:16:47 - Screen Sharing
- 00:20:40 - Screen Sharing
- 00:28:16 - Screen Sharing

Chat (Chat - Private)

Arlette Magalhães from Santa Tereza em
Armando M. da Moura B. Siqueira from Porto, Porto, Portugal: "você está aqui para assistir a isso?"
Olá eu não tenho
Natali Andriana from Porto via texto
Armando M. da Moura B. Siqueira from Porto, Porto, Portugal: "você tem?"
Ciao! Não
Arlette Magalhães from Santa Tereza texto

Presentation Agenda

- 00:00:00 - Start
- 00:03:55 - Screen Sharing
- 00:08:00 - Screen Sharing
- 00:09:53 - Poll
- 00:10:17 - Poll
- 00:11:27 - Screen Sharing
- 00:16:47 - Screen Sharing
- 00:20:40 - Screen Sharing
- 00:28:16 - Screen Sharing

Screen Share

Slide content: "MBA - CONHECENDO O MUNDO TECNOLÓGICO NA CONSTRUÇÃO DE SOFTWARES E SISTEMAS"

Chat (Chat - Private)

Ciao! Não
Ciao! Não! Não! Não!
Josef Antonio Pires Oliveira from Santa Tereza de Rio Ufficial: "você está em um chat, não pode não ser possível a não?"
Ciao! Não
Armando M. da Moura B. Siqueira from Porto, Porto, Portugal: "já está?"
Olá! Não
Natali Andriana from Porto via texto

Presentation Agenda

- 00:00:00 - Start
- 00:03:55 - Screen Sharing
- 00:08:00 - Screen Sharing
- 00:09:53 - Poll
- 00:10:17 - Poll
- 00:11:27 - Screen Sharing
- 00:16:47 - Screen Sharing
- 00:20:40 - Screen Sharing
- 00:28:16 - Screen Sharing

Interactive Poll Poll is open for voting

Gostou do teste?

- Sim 22 (50%)
- Não 12 (27%)
- Não tenho opinião 12 (27%)

Chat (Chat - Private)

Josef Antonio Pires Oliveira from Santa Tereza de Rio Ufficial: "você está em um chat, não pode não ser possível a não?"
Ciao! Não
Armando M. da Moura B. Siqueira from Porto, Porto, Portugal: "já está?"
Olá! Não
Natali Andriana from Porto via texto
Olá! Não! Não corresponde a última pergunta, não sou de Deus.
Ciao! Não! Não! Não!

Slide 1 of Atividade interessantes com o moodle_22-11-12

YES NO

Jose Lencastre
(You) Administrator

Paula Peres
Moderator

Session Recorder (Robot)

alvaro

Maria Inocencio

New

Live Video

Live Video

Live Video

Video Preview

Maria Inocencio Window Size

Paula Peres Window Size

alvaro Window Size

My cam Stop

Criação de atividades interessantes e atrativas em Moodle | eWorkshop

22 de Novembro 2012
Paula Peres
Politécnico do Porto
pperes@iscap.ipp.pt



Agence luxembourgeoise pour la
Coopération au Développement

O que é o DigCompEdu

O Quadro Europeu de Competência Digital para Educadores ou DigCompEdu foi desenvolvido pela Comissão Europeia com o objetivo de permitir a educadores, de todos os níveis de educação, avaliar e desenvolver de forma abrangente a sua competência digital pedagógica.

O DigCompEdu distingue seis áreas diferentes nas quais a competência digital é expressa num total de 22 competências.



Áreas de competência e competências (Lucas & Moreira, 2018)

JAN
2019

DIGITAL AROUND THE WORLD IN 2019

THE ESSENTIAL HEADLINE DATA YOU NEED TO UNDERSTAND GLOBAL MOBILE, INTERNET, AND SOCIAL MEDIA USE

Acesso Digital no Mundo

TOTAL
POPULATION



7.676

BILLION

URBANISATION:

56%

UNIQUE
MOBILE USERS



5.112

BILLION

PENETRATION:

67%

INTERNET
USERS



4.388

BILLION

PENETRATION:

57%

ACTIVE SOCIAL
MEDIA USERS



3.484

BILLION

PENETRATION:

45%

MOBILE SOCIAL
MEDIA USERS



3.256

BILLION

PENETRATION:

42%



we
are
social



we
are
social

JAN
2019

ANNUAL DIGITAL GROWTH

THE YEAR-ON-YEAR CHANGE IN KEY STATISTICAL INDICATORS

TOTAL
POPULATION



+1.1%

JAN 2018 – JAN 2019

UNIQUE
MOBILE USERS



+2.0%

JAN 2018 – JAN 2019

INTERNET
USERS



+9.1%

JAN 2018 – JAN 2019

ACTIVE SOCIAL
MEDIA USERS



+9.0%

JAN 2018 – JAN 2019

MOBILE SOCIAL
MEDIA USERS

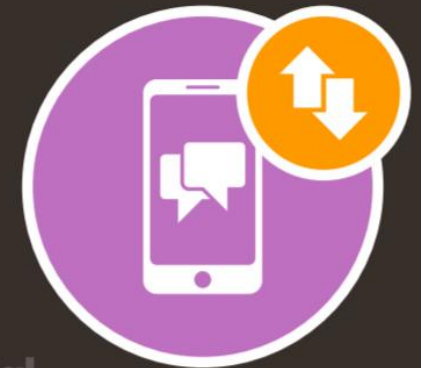

+10%

JAN 2018 – JAN 2019

+84 MILLION

Crescimento Anual do Acesso Digital no Mundo

MILLION

JAN
2019

PORTUGAL

THE ESSENTIAL HEADLINE DATA YOU NEED TO UNDERSTAND MOBILE, INTERNET, AND SOCIAL MEDIA USE



TOTAL
POPULATION



10.27
MILLION

URBANISATION:

66%

MOBILE
SUBSCRIPTIONS



15.76
MILLION

vs. POPULATION:

153%

INTERNET
USERS



8.02
MILLION

PENETRATION:

78%

ACTIVE SOCIAL
MEDIA USERS



6.70
MILLION

PENETRATION:

65%

MOBILE SOCIAL
MEDIA USERS

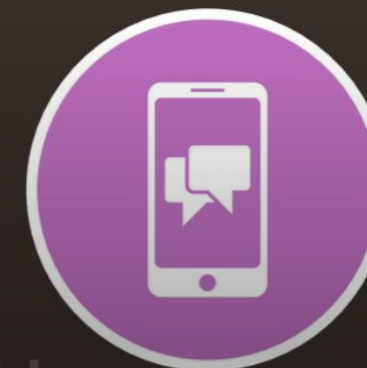

6.00
MILLION

PENETRATION:

58%

Acesso Digital em Portugal

EDU100: Top 100 Tools for Higher Education 2019

Here are the Top 100 digital tools and services that are used in colleges and universities to underpin education. The number in brackets beside each tool shows its place on the Top 200 list. Underneath the table is some analysis of what this list (and the supporting comments) tells us about the state of higher education today.

1 YouTube (1)	2 PowerPoint (3)	3 Google Docs/Drive (6)	4 Word (7)
5 Zoom (10)	6 Google Search (2)	7 Kahoot (21)	8 Google Forms (26)
9 Padlet (30)	10 Excel (16)	11 Twitter (4)	12 WhatsApp (14)

TECNOLOGIAS NA
EDUCAÇÃO

- <https://www.toptools4learning.com/>

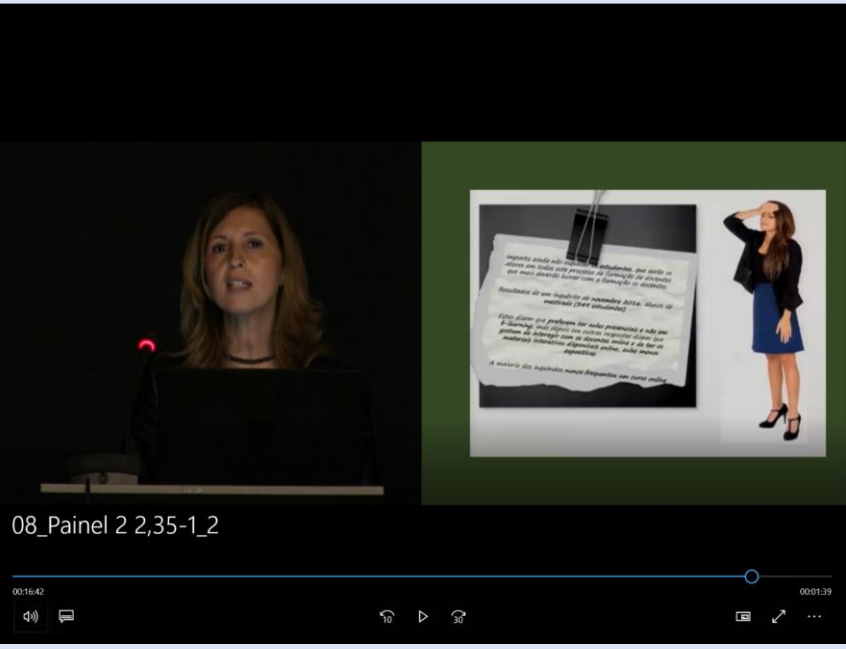

08_Painel 2,2,35-1_2

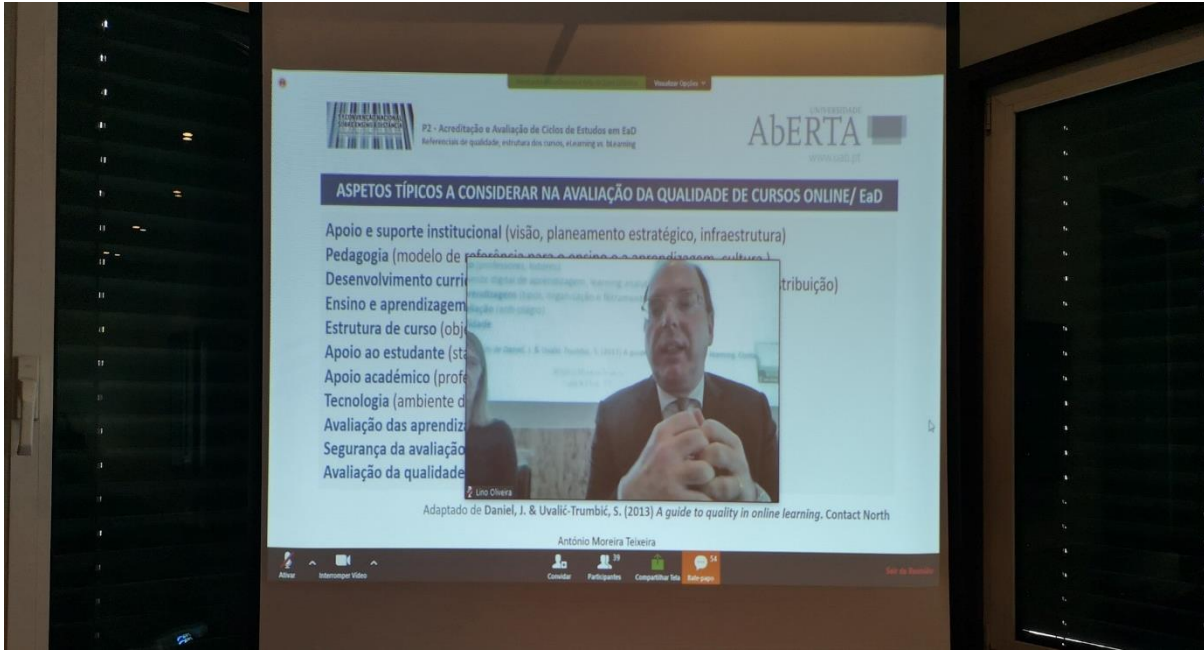

Recursos Educativos Abertos



- MOOCs (<https://www.udemy.com/>; <https://pt.coursera.org/>; ...)
- Vídeos Online (<https://www.youtube.com/>; ...)
- Escola Virtual (<https://www.escolavirtual.pt/>)
- Khan academy (<https://pt-pt.khanacademy.org/>)
- ...
- Milhares de recursos disponíveis online que podem ser selecionados pelos docentes em vez da produção própria





Sociedade Agrícola



Ambiente de Trabalho 1.0



Educação 1.0



Sociedade Industrial



Ambiente de Trabalho 2.0



Educação 2.0



Sociedade em Rede



Ambiente de Trabalho 3.0



Educação 3.0 = ???



A educação
online...durante a
pandemia

O impacto da Covid-19 na educação global

O fechamento gradual de escolas ao redor do mundo devido à pandemia

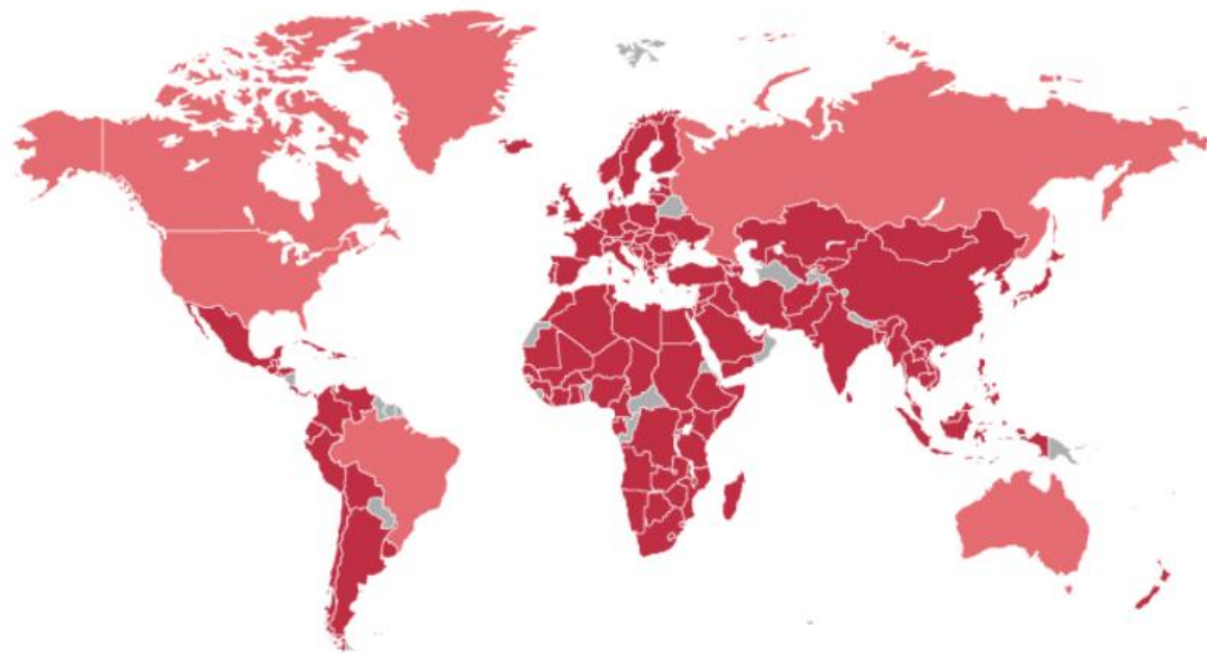

DATA: 25/03/2020

● Localizado

● Em todo o país

1,524,648,768

alunos afetados

87.1%

do total de alunos matriculados

165

fechamentos em todo o país

Criar ambientes de Ensino e Aprendizagem Online...

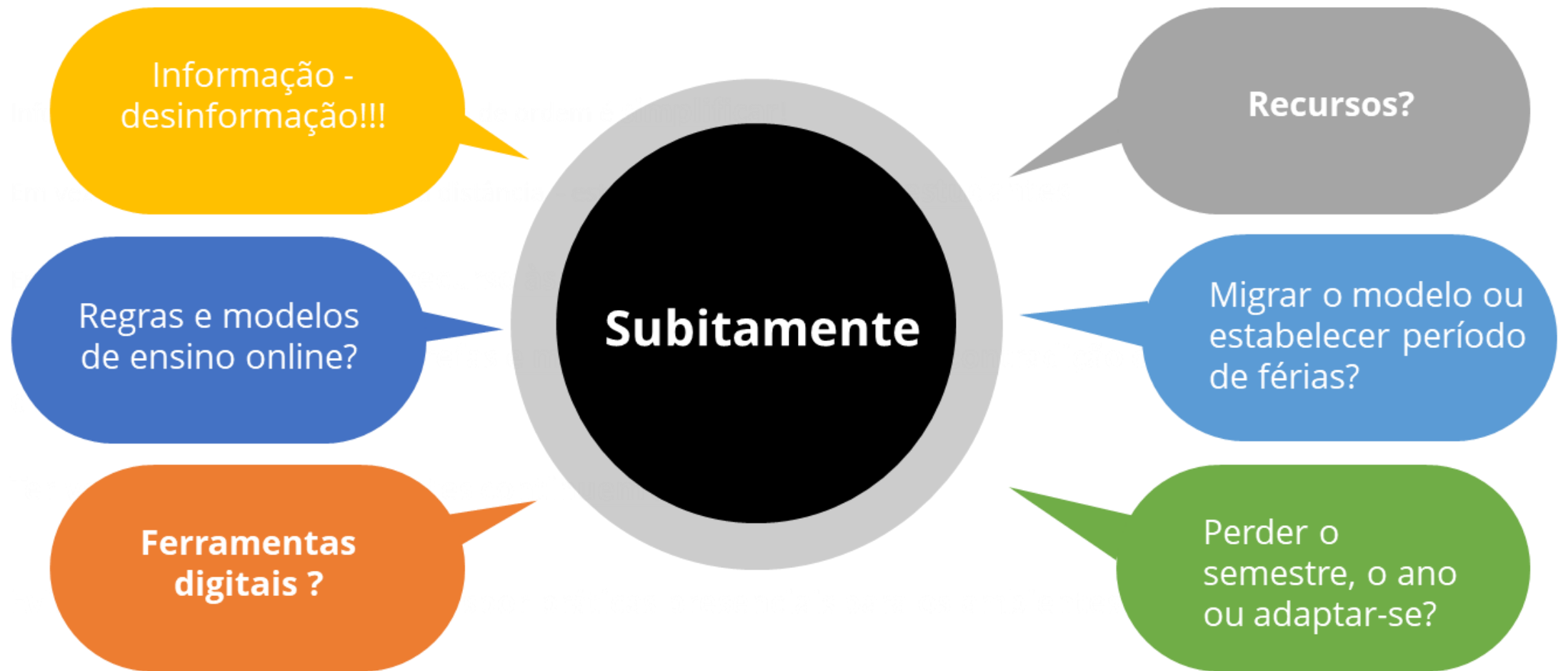

Algumas soluções encontradas por IES

- Definir a Metodologia e a Tecnologia ...
- Formação de emergência ...
- Comunicação e sensibilização ...

Outras dúvidas surgiram para os docentes...

- **Tempo de aula**
- Configuração das turmas/grupos de trabalho
- Atividades previstas para a “sala de aula” (mesmas do presencial? Como?)
- Promover a participação dos estudantes
- Promover a interação entre estudantes
- **Aulas prática** perdidas
- **Avaliações**
- Outras dúvidas dos docentes...



Covid-19: Professores do ensino básico ao superior pedem orientações ao Governo

Sílvia Maia 26/03/2020



© Fornecido por Lusa SALA DE AULAS

Lisboa, 26 mar 2020 (Lusa) – Os professores do ensino básico ao superior queixam-se da falta de "orientações claras" do Governo, que mantém a incerteza sobre questões como se haverá testes ou se os trabalhos dos alunos feitos em casa devem contar para avaliação, denunciaram os sindicatos.

Maioria dos professores dá aulas por videoconferência e admite trabalhar mais

Quase 90% dos professores está a utilizar as plataformas de videoconferência para dar aulas à distância no 3.º período, e maioria admite trabalhar mais horas com o novo modelo de ensino.

DN/Lusa

25 Maio 2020 — 19:45



TÓPICOS

- COVID-19
- nacional
- País
- coronavírus
- professores
- ensino à distância

Relacionados



EDUCAÇÃO

Muitos professores "estão ainda mais perto da exaustão", alerta sindicato



© Orlando Almeida/Global Imagens

Segundo os resultados preliminares de um inquérito da Universidade Nova de Lisboa, sobre o ensino à distância, os 2.647 professores inquiridos dizem trabalhar, em média, mais 11 horas por semana e 88% afirmam dar aulas através de videoconferência.

Quinta-feira, 25 Junho 2020

Funchal 24°  26° 21° 

tvi24

INÍCIO

NOTÍCIAS

VÍDEOS

FOTOS

DIRETO

GUIA TV

DOSSIERS

EU VI

STOP

Últimas Opinião

Sociedade

Política

Economia

Internacional

Desporto

Motores

Tecnologia

Música

Cinema

Últimas Covid-19

Finanças Pessoais



Emissão TVI24
Notícias

Professores "estão a ficar exaustos" por causa das aulas à distância

Sindicatos e diretores escolares alertam que estes profissionais tiveram de adaptar formas de ensinar e até comprar equipamentos e licenças para aplicações

2020-03-25 17:53 / CE



SOCIEDADE

Pandemia obriga professores a reinventarem-se

16 ABR 2020 10:31

Difícilmente alunos, professores, pais e até o Ministério da Educação vão esquecer este ano lectivo. O 3.º período começou na terça-feira com ensino à distância até ao 10.º ano. Aulas presenciais só para as disciplinas de exame no 11.º e 12.º anos

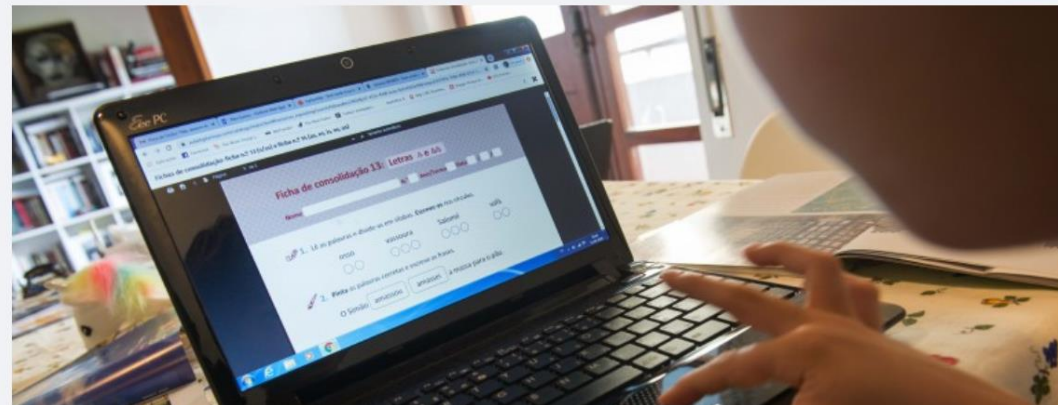

PORTUGAL

Covid-19: Terceiro período à distância permitiu individualizar ensino, dizem docentes

11:03 | por Lusa  0

Durante os últimos três meses, alunos e professores estiveram ligados através de meios digitais, devido ao encerramento das escolas em 16 de março.





Maria José Angelico



P.PORTO
+ LÍNGUA
+ ENFERMAGEM
+ PEDAGOGIA

Paula Peres



Raquel Garcez Pacheco



AAbreu



Benilde Pereira Carvalh...



João Almeida | 2161158



Katherine Oliveira



Ludgero Teixeira



Ana Isabel Almeida



Luís Martins



Virgínia Andrade

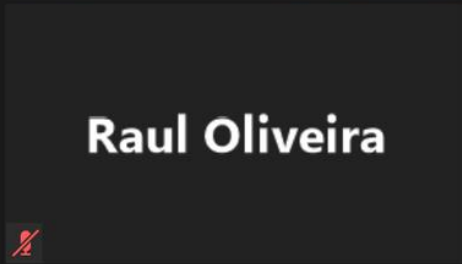

Raul Oliveira



Marlene Maia



Cláudia Rocha - 22000...



Hugo Vieira



Ana Margarida Silva

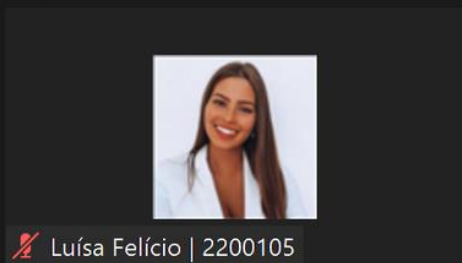

Luísa Felício | 2200105

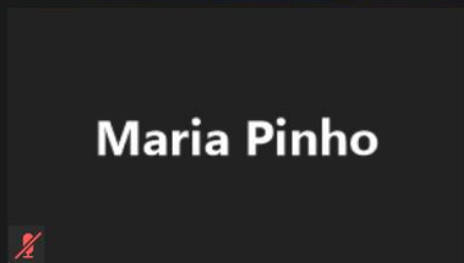

Maria Pinho

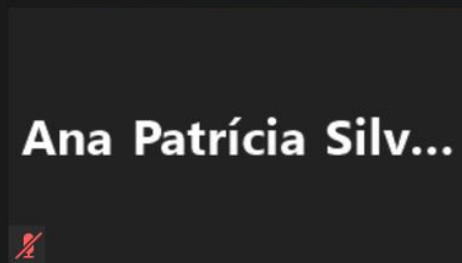

Ana Patrícia Silv...

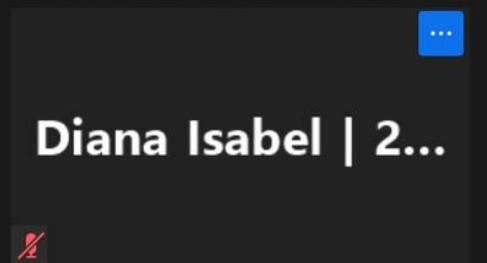

Diana Isabel | 2...

Marco Bento

Paula Peres

Ana Carolina Couceiro

Ana Laranjo

Ana Melo

Tânia Reis

Ana Catarina Gomes

Camila Barroso

Andreia Silva

Bárbara Sá

Mariana Rodrigues

Daniela Dias

Bruna Ferreira

Ana Carolina Pereira

Inês Cruz

Juliana Couto

WWE PROJECT
Aprender no conforto da rede

WWE PROJECT
Aprender no conforto da rede



Todos ligados

A pandemia de covid-19 causou uma migração maciça da educação presencial para o que se convencionou chamar de ensino remoto de emergencia

- Embora isolados, continuamos ligados...
- Nunca se fez tanta coisa *online* – educação, trabalho, compras, espetáculos, ***atividades em tempo real*** de exercícios físicos, consultas médicas, etc.
- O momento de Pandemia não criou essas situações, apenas enalteceu o que já existia e **mostrou o que é e o que não é possível.**

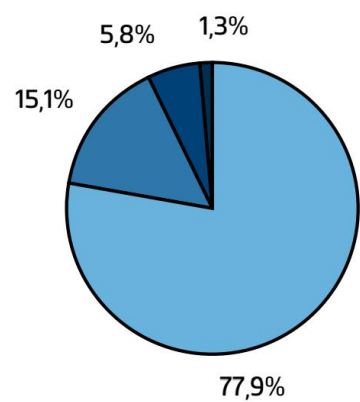

1182 respostas de estudantes

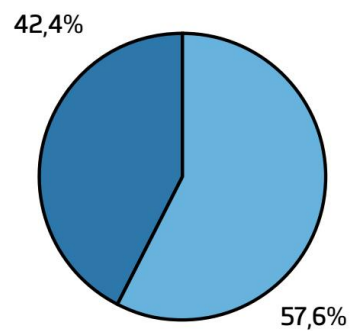
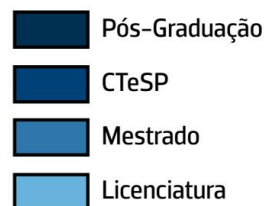

547 respostas de docentes

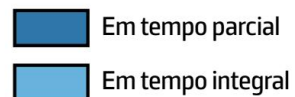

Avaliação global média acerca de como decorreu o ensino a distância

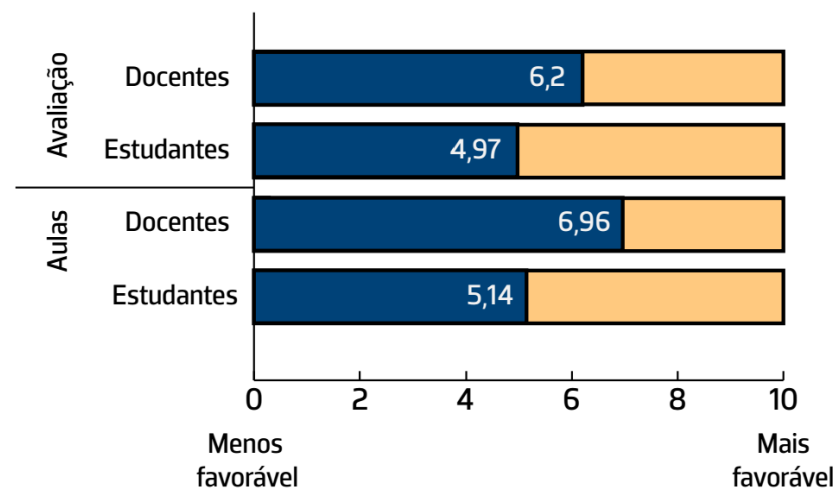



Reflexão pós-covid

o sistema educativo superior português não se encontrava adequadamente

- Governo
- IES
- Docentes
- Estudantes



Presente

E agora...no contexto pós-pandemia?

EDUCAÇÃO



E depois da pandemia: A tecnologia vai prevalecer no ensino?

Por [Eva Pereira](#) / 12:09 - 6 Maio, 2020 / 334 / 0 /

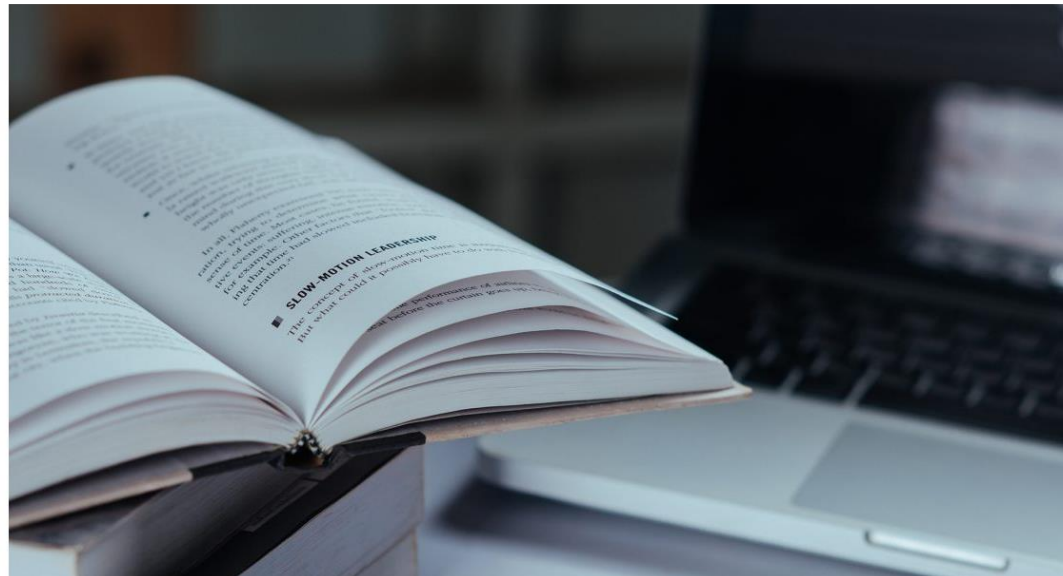
A situação atual levanta muitas questões quanto a um futuro pós-pandemia, entre elas a maneira como vamos aprender e ensinar. A antiga secretária de Estado da Educação, Ana Benavente, espera que se consigam "**ultrapassar as dimensões mais rígidas da escola tradicional**".



Quinta-feira, 25 Junho 2020

P. Delgada 20°  20° 16° 

tvi24

INÍCIO NOTÍCIAS VÍDEOS FOTOS DIRETO GUIA TV DOSSIERS EU VI **STOPV**

Últimas Opinião **Sociedade** Política Economia Internacional Desporto Motores Tecnologia Música Cinema

Últimas Covid-19 Finanças Pessoais



Emissão TVI24
Notícias

Ensino vai ficar enriquecido depois da pandemia, afirmam professores

Professores consideram que o trabalho à distância permitiu uma maior adaptação ao mundo tecnológico

2020-05-01 08:33

 / Publicado por Henrique Magalhães Claudino

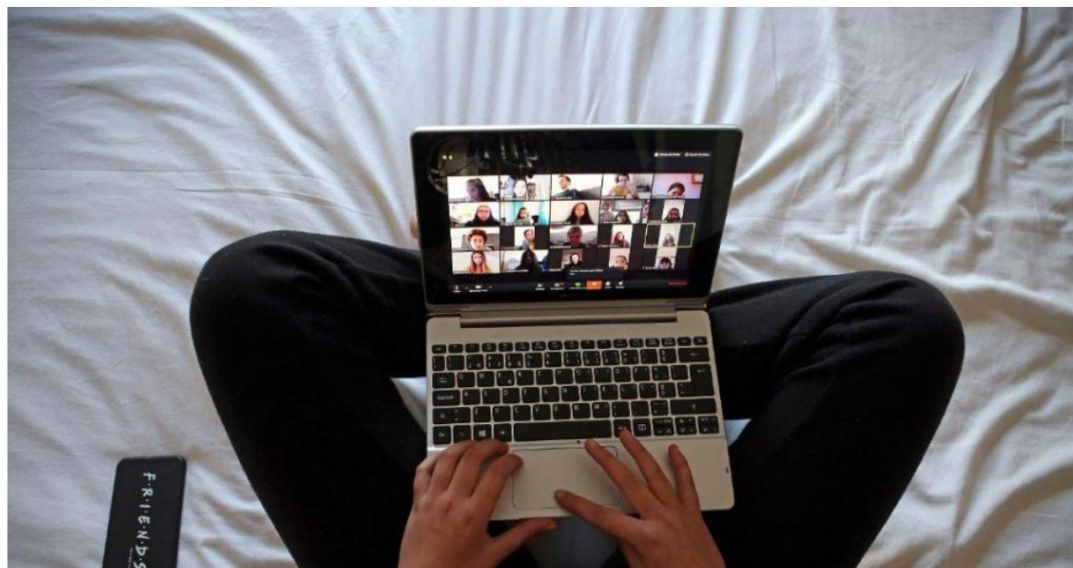



Será?

- A pandemia possibilitou que os atores vivenciassem a educação a distância (ensino remoto de emergência – diferentes da educação a distância)
- Avanço em relação às tecnologias
- Avanço em relação às estratégias pedagógicas



Será?

- Tal como na formação empresarial, o futuro é blended
 - Como se faz essa integração?
 - Onde? Todos os cursos?
 - Quando? Não na avaliação?

U.PORTO

Paula de Fatima P... Joana Jesus Hugo Filipe Ca... Ruben Folha paularachado



Francisco Mendes

Participantes (23)

Localizar um participante

- Paula de Fatima P... (Anfitrião, eu)
- Francisco Mendes
- Joana Jesus
- Ana Margarida Silva
- Andreia Tavares
- Carmina Costa
- Daniela Paiva
- David Magalhães
- Diana Amorim
- Diana Isabel
- Diogo Teixeira
- Gonçalo Vasconcelos
- ...

Convidar Desative o Som de Todos ...

Bate-papo

<https://www.iscap.ipp.pt/destaques-1/no>



How can a **blockchain-based** framework support an **assessment strategy** in higher education, **mitigating** or **eliminating** the use of **plagiarism** or **e-cheating factors**?

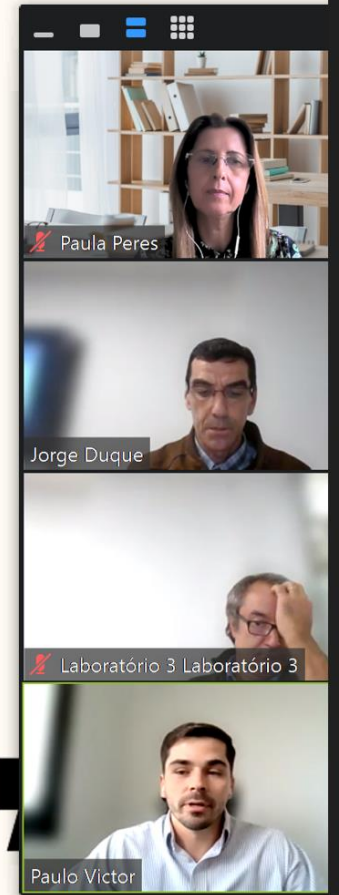



Mas será que estamos a usar mais as tecnologias para fazer o mesmo...

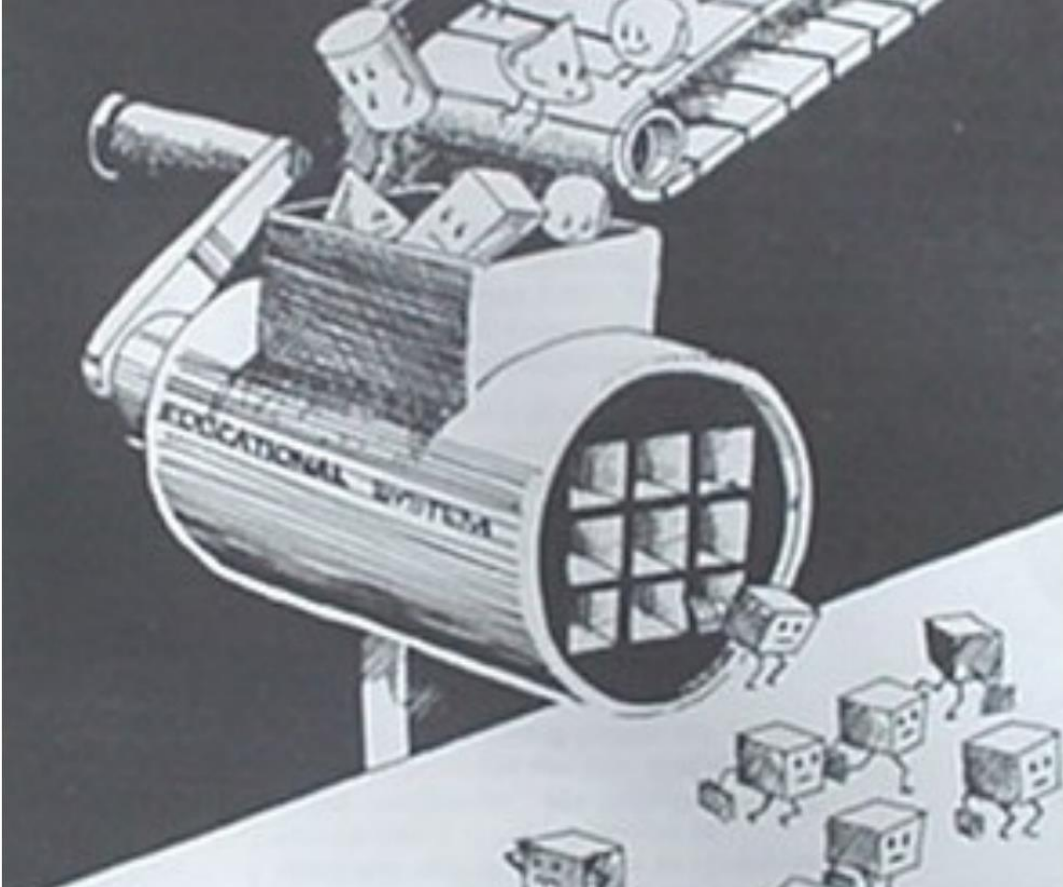

- A transformação digital
- IES • A flexibilização da oferta formativa
- A adequação às mudanças registadas na sociedade e no mercado de trabalho
- As práticas de ensino e aprendizagem híbridas diferente dos modelos tradicionais e recursos estáticos.

The background features a complex network of thin red lines connecting various 3D cubes of different sizes and orientations. The cubes are rendered in shades of dark grey, black, and light grey, creating a sense of depth and connectivity. The overall aesthetic is futuristic and digital.

Futuro

Principais tendências de eLearning

The Future Learning Report 2022

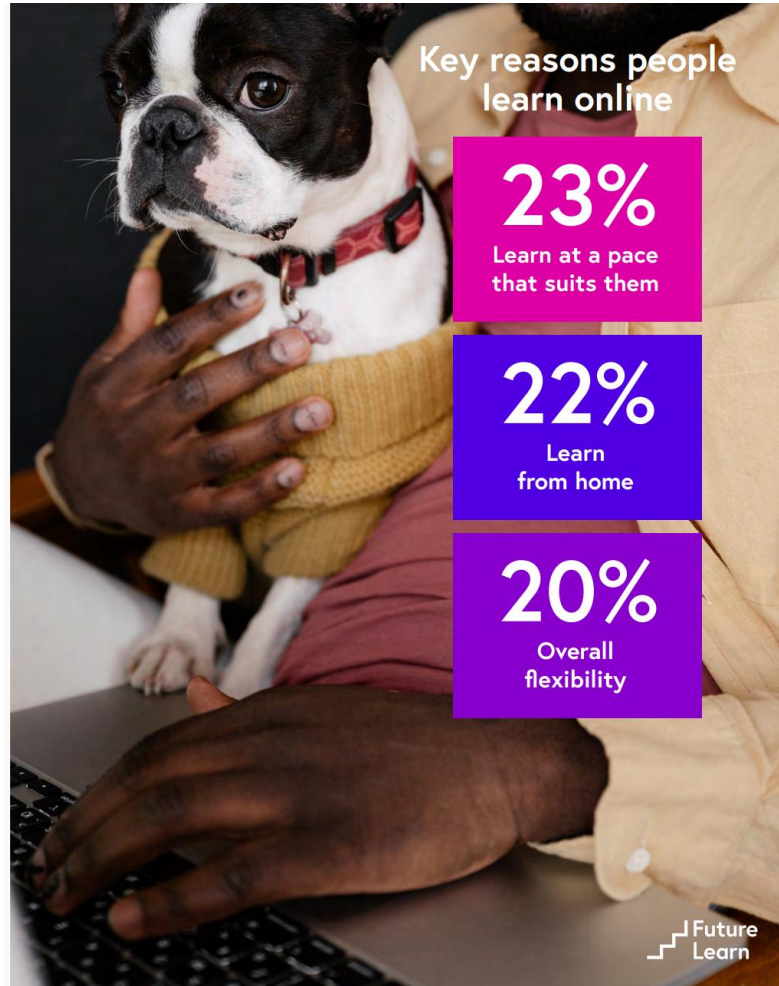

How do people want to gain new skills while in employment?

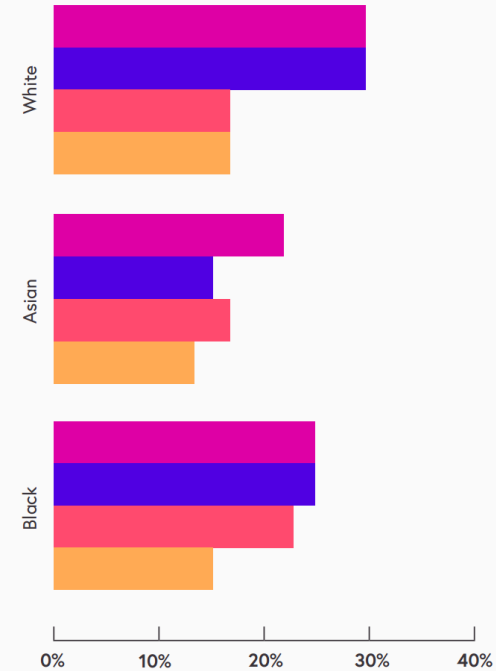

Respondents choosing online learning platforms to learn new skills, by age:

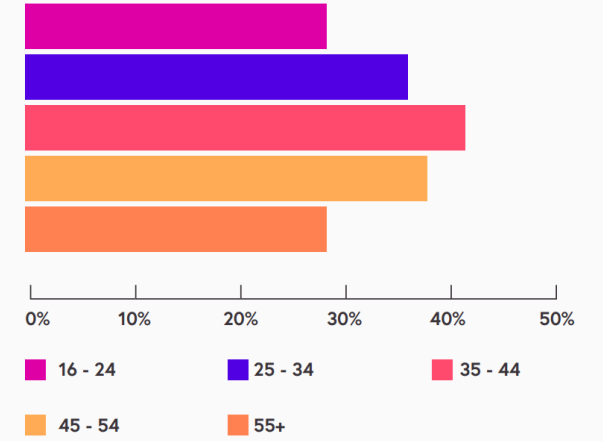

Legend: Online short courses (pink), Training provided through work (blue), Higher education - Part-time online (red), Doing my own self-guided study - YouTube, Google etc. (orange)



"I sometimes talk about an 'Uber-versity' model. If you can have taxi firms that don't have many cars (Uber) and hotel chains that don't own any hotels (Airbnb), can a university operate like the 'Netflix of learning', where you're comfortable with the fact that people can get their learning experiences wherever they like?"

PROFESSOR ROMY LAWSON,
DEPUTY VICE CHANCELLOR (STUDENTS)
FLINDERS UNIVERSITY

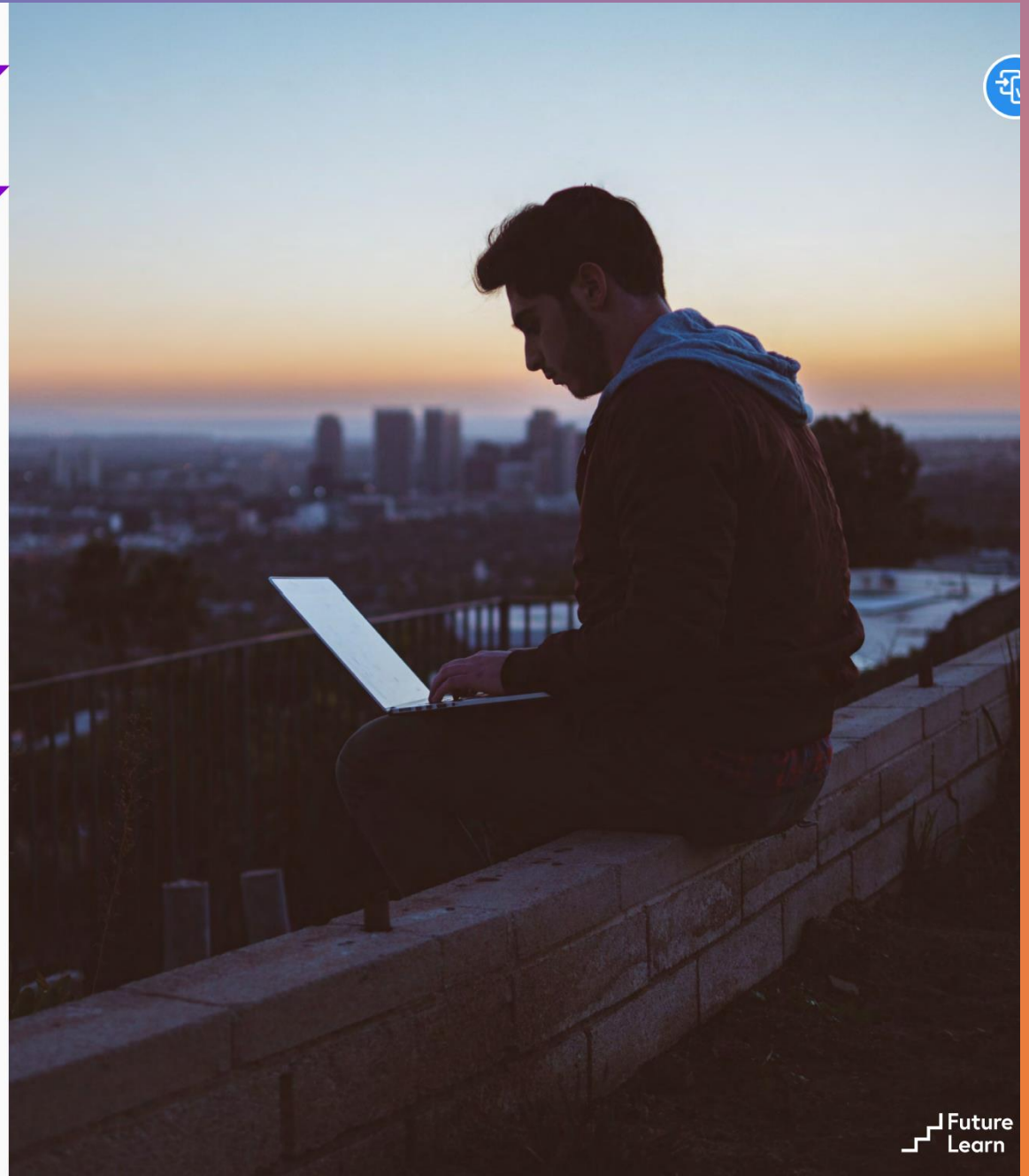



- Uma maior diversidade de pessoas no espaço educativo;
 - Novas parcerias;
 - Novas abordagens à avaliação e aos exames;
 - Mais microcréditos
 - Novas abordagens à acreditação e qualificações em geral, refletindo a evolução das necessidades dos estudantes;
 - A otimização contínua do curso para dispositivos móveis,
 - etc.
-
- Suportado na aplicação de tecnologias digitais, como:
 - Inteligência artificial;
 - Machine Learning;
 - Realidade aumentada;
 - Realidade virtual;
 - Análise dados da aprendizagem.

CONSIDERAÇÕES FINAIS

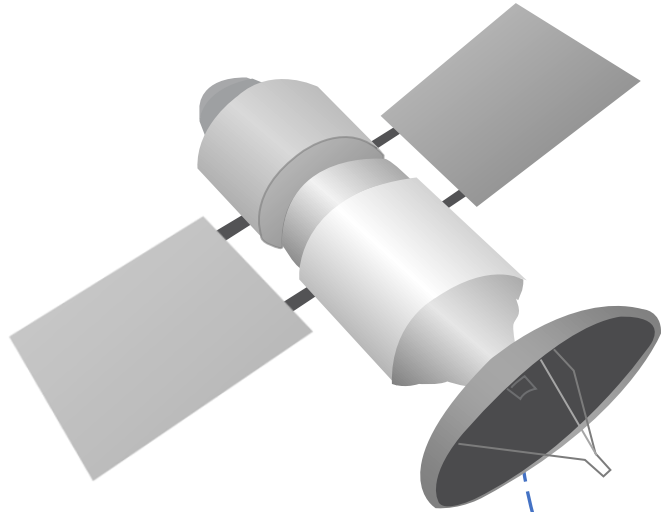

Esta é a visão blended, uma visão disruptiva que projeta a realidade de um caminho nem sempre fácil de percorrer.

Um terreno fértil que exige diálogo entre abordagens, comunidades de aprendizagem e concepções.

É neste contexto se integra esta jornada intelectual com destino a uma “pedagogia transformadora”, tão necessária nesta nossa sociedade blended.

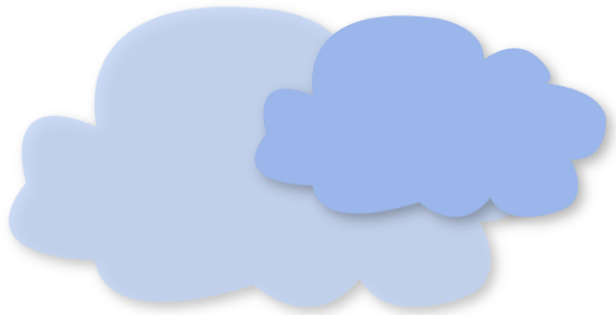

Reinventar a Participação Ativa em Educação: Desafios da Inovação

30 dezembro 2022

Paula Peres

Gabinete de Inovação em Educação

Politécnico do Porto / ISCAP